

取扱説明書

ご使用になる前に、必ずこの取扱説明書をお読みになり、
取扱方法を良くご理解の上でお使いください。

10.8V テカ

LEDライト

MODEL

E L L 10 N

注) 充電式電池・充電器は別売です。



株式会社 **マルナカ**

〒601-8307 京都市南区吉祥院向田西町1-1
業務課 TEL 075(313)5890

この取扱説明書の部品コードは 800290224 です。1107

エレテカシリーズ LEDライト 取扱説明書

MODEL ELL10N

このたびは、本製品をお買い上げいただきまして、まことにありがとうございます。
本製品を安全に、また、正しくお使いいただくために、ご使用になる前に必ずこの取扱説明書をお読みにになり、取り扱い方法をよくご理解の上でお使いください。

■はじめに

- ▲印付きの下記警告マークは、安全上重要な項目を示していますので、必ずお守りください。誤った方法で使用されますと、重大な事故となる場合がありますので、ご注意ください。

▲ **危険** その警告文に従わなかった場合、死亡または重傷を負うことになるもの。
▲ **警告** その警告文に従わなかった場合、死亡または重傷を負う危険性があるもの。
▲ **注意** その警告文に従わなかった場合、ケガを負うおそれのあるもの、または製品の重大な破損をまねくおそれのあるもの。

- この取扱説明書は、本製品の全般的な取り扱い方法と、使用上の注意事項について記載してあります。ご使用になる前に、必ずこの取扱説明書の内容を熟知するまでお読みのうえ、正しい取り扱いをしていただき、最良の状態ですべての作業をしてください。
- この取扱説明書をお読みにになったあとは、いつでも読める状態で必ず保管してください。
- この取扱説明書を紛失、損傷した場合は、直ちにお買い上げの販売店またはもよりの当社営業所までお申し出ください。
- この製品を他の人に貸す、あるいは譲渡するときは、この取扱説明書を同時に渡し、必ず使用前によく読むように指導してください。
- 品質上、性能上、あるいは安全上、製品の仕様を予告なしに変更することがあります。本書の内容、イラストの一部が、お買い上げの製品と一致しない場合がありますのでご了承ください。
- ご不明な点やお気付の点がございましたら、お買い上げの販売店またはもよりの当社営業所にご相談ください。



■もくじ

1. 安全に作業をするために……………	2	9. 作業について……………	6
2. 仕様……………	3	10. 作業(使用)終了……………	6
3. 製品の確認……………	3	11. 清掃・点検・整備・保管……………	6
4. 本製品の使用目的……………	4	12. 故障と対策……………	7
5. 各部のなまえ……………	4	13. アフターサービスについて……………	7
6. 警告ラベルの貼り付け位置 および警告マークの説明……………	5	14. 補修部品の供給年限について……………	7
7. 作業(使用)準備……………	5	保証規定……………	9
8. 点灯・消灯……………	5	保証書……………	10



1. 安全に作業をするために

ここには安全に作業をするための注意事項が記載されています。これらの事項を守り、安全な作業を行ってください。守らない場合、死亡を含む傷害や事故、機械の破損が生じるおそれがあります。

● 本製品の一般的な扱い方についての注意事項

 警告	<ul style="list-style-type: none">◆ 本製品を水でぬらしたり、ぬれた手で扱ったりしないでください。 → 感電や充電式電池の発熱、破裂、発火の可能性があります。◆ 掃除、点検、整備を行うときは、必ず充電式電池を取り外してください。 → 感電の可能性があります。◆ 使用中、本製品より異変を感じた場合は、直ちに使用を中止し、お買求めの販売店またはもよりの当社営業所へお申し出ください。 → 事故の原因になる可能性があります。
 注意	<ul style="list-style-type: none">◆ 本製品を小児が使用の際には、保護者の方が取扱説明書の内容を十分にお教えください。また使用の途中においても、取扱説明書の方法で使用されているかどうかをご確認ください。 → 正しい判断、作業操作ができずに事故を起こすおそれがあります。◆ 不安定な高所に置かないでください。 → 落下など思わぬ事故の原因になるおそれがあります。

● 一般的な注意事項

 警告	<ul style="list-style-type: none">◆ 機器が使用中に故障しないように、使用前に十分に点検・整備を行ってください。 ・ネジ類のゆるみ、外れはないかなど、十分に点検・整備を行ってください。 → 事故の原因になる可能性があります。
 注意	<ul style="list-style-type: none">◆ この取扱説明書で示す重要な項目は、起こりうる全ての状況や状態を表しているものではありません。 ・製品の安全性には十分気を配っておりますが、取り扱う方や保守する方も十分な注意をお願いいたします。

2. 仕様

● 本体仕様

型式	ELL10N	
寸法	全長	63mm
	全幅	73mm
	全高	130mm
重量（充電式電池取付時）	330g	
光源	白色LED（10.8V 240mA）	
照度	180 lx ^{*1} （lx=ルクス）	
連続使用時間	約5時間	
電源電圧	10.8V	
標準付属品	取扱説明書（本紙）	

*1) 光源より1mでの場合。

- 充電式電池と充電器（本製品には、充電式電池・充電器は付属していません。）
エレテカ10.8Vシリーズの充電式電池（型式：5120）、充電器（型式：5307.2）をご使用ください。

・ 充電式電池仕様

型式	5120
充電式電池	リチウムイオン電池
電圧	DC10.8V
容量	1.3Ah
重量	200g
使用および 充電温度範囲	0°C~40°C

・ 充電器仕様

型式	5307.2
入力電源	AC100V 50/60Hz 75VA
出力電圧 電流	DC12.5V 3A
充電時間	約30分 ^{*2}
重量	400g
充電温度範囲	0°C~40°C

*2) 周囲の温度や充電式電池の状態により、充電時間はかわります。

3. 製品の確認

- **箱を開封した時に付属品がそろっているかご確認ください。**

万一、付属品が足りない場合や破損していた場合には、お買求めの販売店またはもよりの当社営業所へお申し出ください。



LEDライト本体

取扱説明書（本紙）

● 別売部品

お買い求めの際は、お買い上げいただいた販売店またはもよりの当社営業所へお問い合わせください。

・ リチウムイオンバッテリー（充電式電池）

型式 : 5120
電圧 : DC10.8V
容量 : 1.3Ah
商品コード : 600290175

・ リチウムイオン専用充電器（充電器）

型式 : 5307.2
入力電源 : AC100V 50/60Hz 75VA
出力電圧 電流 : DC12.5V 3A
商品コード : 600290238

4. 本製品の使用目的

本製品は照明機器としてお使いください。

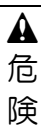



- ◆ 機械の改造や、定められた使用目的以外に使用しないでください。
→ 機械の重大な破損や、人身事故が発生する原因となります。

5. 各部のなまえ

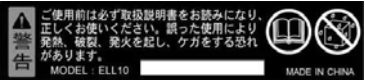

6. 警告ラベルの貼り付け位置および警告マークの説明

本製品を安全にお使いいただくために、警告ラベルの貼り付け位置を以下に示します。
 ラベルは、常に読めるように保ち、破損や紛失した場合は、新しいラベルを貼ってください。また、ラベルを貼ってある部分を交換した時にも、必ず取り外した部品と同じ場所に貼ってください。
 ラベルのご購入は、本製品をお買い求めの販売店またはもよりの当社営業所までお申し出ください。

部品コード： 803334016	警告マーク	警告マーク説明
		<p>◆ 危険-警告-注意</p>
		<p>◆ 作業前に、必ず、取扱説明書を読んでください。 → 取扱説明書を読まずに作業すると、事故が生じる危険性があります。</p>
		<p>◆ 製品を水がかかる場所で使用したり、水でぬらしたりしないでください。 → 漏電によって、感電、発火する危険性があります。</p>

7. 作業（使用）準備

- 充電式電池の補充電（本製品には、充電式電池・充電器は付属していません。）
 補充電の方法は、充電器の取扱説明書、または、エレテカ10、8Vシリーズの製品の取扱説明書の「● 充電式電池の補充電」をご参照ください。
- 充電式電池の取り付け、取り外し
 - 以下の手順で製品への充電式電池の取り付け、取り外しを行ってください。
 - 1、製品本体下部の充電式電池差込口の溝に充電式電池を合わせ、差し込んでください（図 1-A）。
 - 2、充電式電池を製品本体へしっかりと差し込み、カチッと音がして固定できれば取り付け完了です。
 - 3、取り外す際は、充電式電池の着脱ボタンを押しながら製品本体より引き抜いてください（図 1-B）。

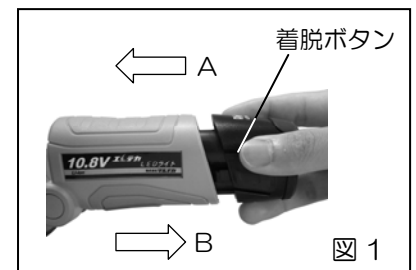

8. 点灯・消灯

- 白色LEDを点灯する際は、本体正面にあるスイッチをカチッと音がするまで押してください（図 2）。白色LEDが点灯します。
- 白色LEDを消灯する際は、同様にスイッチをカチッと音がするまで押してください（図 2）。白色LEDが消灯します。



9. 作業について

● 使用方法

- ヘッド部は、最大 135° の無段階角度調節が可能です(図 3)。お好みの角度に調節してお使いいただけます。
- 使用後は、忘れずに消灯してください。

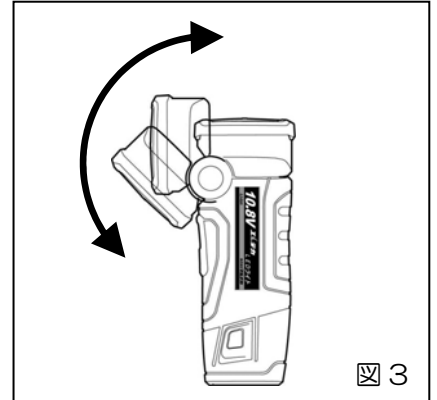

▲ 警告

- ◆ 点灯中の白色LEDを直接のぞきこまないでください。
→ 網膜に損傷を与える可能性があります。
- ◆ 本製品は水中や湿度の高い浴室などでは使用できません。
→ 感電や充電式電池の発熱、破裂、発火の可能性があります。
- ◆ 本製品を水でぬらしたり、ぬれた手で扱ったりしないでください。
→ 感電や充電式電池の発熱、破裂、発火の可能性があります。
- ◆ 白色LED点灯中のヘッド部は温かくなります。ヘッド部を紙や布などの燃えやすいもので覆わないでください。
→ 火災の原因になる可能性があります。

10. 作業（使用）終了

- 使用後は製品本体の汚れを乾いたやわらかい布で拭き取ってください。
- 製品本体に破損、ヒビ、ゆがみなどの異常がないか確認してください。
- 白色LEDの消灯を確認し、充電式電池を取り外してください。
- 充電式電池の充電を行ってください。

11. 清掃・点検・整備・保管

- 製品の寿命を長く保つ為に、日頃から清掃・点検・整備を行い保管してください。

▲ 注意

- ◆ 清掃・点検・整備を行う際は、必ず充電式電池を取り外してください。
- ◆ 清掃には水、ガソリンやシンナーなどを使わないでください。ブラシや乾いたやわらかい布を使用して清掃してください。

- 清掃について

製品本体の汚れを乾いたやわらかい布で拭き取ってください。

- 点検・整備について

- 1、製品本体に破損、ヒビ、ゆがみなどの異常がないか確認してください。
- 2、ネジ類のゆるみがないか十分に確認してください。
ゆるみがある状態で使用すると事故の原因となり、機械の破損が生じる場合があります。ゆるみがあれば締めなおしてください。

-保管について

- 1、保管の際は、充電式電池を取り外してください。
- 2、損傷箇所がある場合は、必ず修理・交換してから保管してください。
- 3、湿気がなくチリやホコリがつかない場所に保管してください。
- 4、こどもの手の届かない安全な場所に保管してください。
- 5、長期保管（6ヶ月以上）する場合は、-20℃～50℃の場所で保管してください。

-ご不要になった製品本体は各自治体の条例に従って処分してください。

1 2. 故障と対策

この「故障と対策」はご使用中に「故障かな？」と思われたときの原因と対策をまとめてあります。ご使用時の操作方法が適切かどうかを再度ご確認ください。症状が改善されない場合は下記対策を行ってください。

症状：スイッチを入れても点灯しない

原因	対策
充電式電池が製品に正しく装着されていない	「7. 作業（使用）準備 ●充電式電池の取り付け、取り外し」をご参照の上、正しく取り付けてください。
充電式電池の残容量がない	「7. 作業（使用）準備 ●充電式電池の補充電」をご参照の上、充電を行ってください。

1 3. アフターサービスについて

機械の調子が悪いときは、「1 2. 故障と対策」をお読みください。

対策をされても症状が改善されない場合やご不明な点がある場合、修理・交換などのお問合せは、お買い上げいただいた販売店またはもよりの当社営業所までご連絡ください。より正確、迅速にお答えするために、下記内容も合わせてご連絡をお願いいたします。

<連絡していただきたい内容>

- 1、型式名と製造番号
- 2、ご使用状況
- 3、ご使用時間
- 4、不具合が発生した状況

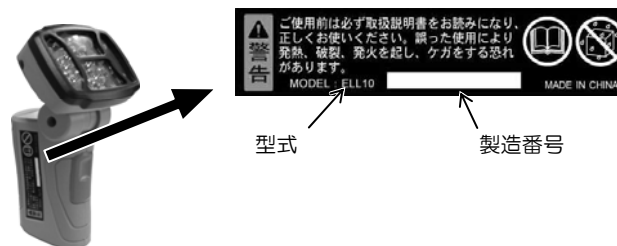

1 4. 補修部品の供給年限について

この製品の補修用部品の供給年限（期間）は、製造打ち切り後9年です。

ただし、供給年限内であっても、特殊部品については納期などをご相談させていただく場合もあります。補修用部品の供給は、原則的には上記の供給年限で終了しますが、供給年限経過後であっても部品供給のご要請があった場合には、納期および価格についてご相談させていただきます。

保証規定

この度は、弊社製品をお買い上げいただき、誠にありがとうございます。お買い上げいただきました弊社製品について下記の通り保証いたします。なお、この保証書は日本国内においてのみ有効です。

THIS WARRANTY IS VALID ONLY IN JAPAN.

1,保証期間

お買い上げから起算して、満1ヵ年とします。但し恒常的に業務用に使用する場合は3ヶ月とし、その期間内でも運転時間の合計が100時間までとします。

また、製造日より満5年以上経過して販売されたものは、保証の対象にならない場合がありますので、ご注意ください。

2,保障の内容

本製品を構成する部品や材料などに、設計や構造上の欠陥があらわれ、弊社がその欠陥を認めた場合に限り、この保障に示す期間と条件に従って、お買い上げいただいた弊社特約販売店、または弊社の指定サービス工場で当該部品の取り替え、または修理を無償で実施いたします。

また、取り外した不具合部品は弊社の所有となります。

3,保証の発効

この保証は販売店が「保証書」に必要事項を記入し、販売店名を記入、捺印する事により有効となります。

4,別途保証

製品に装備しております、エンジン、車両、バッテリーなどの他社メーカーの製品に付きましてはそれぞれのメーカーの保証条件に従うものとします。

5,保証の適用除外事項

保証期間内でも下記の場合は保証いたしません。

- (1) 弊社の「取扱説明書」、「本体貼付ラベル」に示す正しい取り扱い操作や日常の点検整備、禁止事項、保管方法を守らず、それが原因で生じた故障。
- (2) 弊社指定の純正部品及び油脂類（潤滑油、燃料油）以外を使用し、それが原因で生じた故障。
- (3) 天災地変によって被った損傷や、輸送途中に生じた損傷、及びそれに起因して生じた故障。
- (4) 経時変化による自然退色や発錆（塗装面、メッキ面等）
- (5) 機能上影響のない単なる官能的現象（音、振動、外観上の軽微な傷等）
- (6) 弊社特約販売店、弊社の指定サービス工場、または弊社以外で修理され、それが原因で生じた故障。
- (7) 消耗部品の自然摩耗。
- (8) 故障に起因する、休業補償などの二次損失の補償。
- (9) 故障の発生後、30日以内に弊社特約販売店、または弊社へお申し出がなかった場合。
- (10) 不具合部品を失ったり、改造したりして、具体的に不具合箇所を指摘できない場合。

6,その他

- (1) 保証書の掲示がない場合は、有償修理となる場合があります。
- (2) 保証書の再発行は出来ませんので、大切に保存してください。

安全運転説明確認保証書

この度は、弊社製品をお買い上げいただき、誠にありがとうございます。

お客様へ

◎安全運転説明、取扱説明をお受けください。

安全にご使用頂くためには正しい取り扱いが必要ですので、納入時、または試運転の際には販売店から製品の安全な取り扱い操作の指導と説明をお受けください。

◎保証書は大切に保管してください。

販売店殿

保証書にお客様の署名または捺印、電話番号を記入して頂き、お買い上げ日、販売店の印、商品の型式・製造番号をご記入の上、お客様に保証書をお渡しく下さい。

----- 切り取り -----

保証書

お買い上げいただきました製品に、万一不具合が発生した時は、この保証書にしたがって無償修理をさせていただきます。詳しい保証の内容は前ページをご覧ください。
なお必要事項の記入が無い場合、書き換えられている場合は保証書として認められません。

お客様 氏名 電話番号	()	お買い上げ日	年 月 日
		販売店	
		説明者	
型式名	製造番号	備考	
ELL10N			

年月日	修理内容	担当者



株式会社 **マルニカ**

東京営業所 TEL 048(664)6115
京都営業所 TEL 075(313)9111
中四国営業所 TEL 087(874)5402
九州営業所 TEL 096(389)0005
業務課 TEL 075(313)5890





株式会社 **マルオカ**

お問い合わせ窓口

東京営業所	〒331-0811	さいたま市北区吉野町1丁目387-1	TEL 048(664)6115
京都営業所	〒601-8307	京都市南区吉祥院向田西町11	TEL 075(313)9111
中四国営業所	〒769-0104	香川県高松市国分寺町新名518-1	TEL 087(874)5402
九州営業所	〒861-8035	熊本市御領8丁目2-22	TEL 096(389)0005
業 務 課	〒601-8307	京都市南区吉祥院向田西町11	TEL 075(313)5890